



Cava-Cantiere

RENAULT TRUCKS K

it.renault-trucks.ch



**RENAULT
TRUCKS**



SULLA STRADA CON RENAULT TRUCKS	03	TUTTO È PROGETTATO PER IL BENESSERE DEL CONDUCENTE	20
5 BUONI MOTIVI PER SCEGLIERE RENAULT TRUCKS	04	COMFORT DI GUIDA ECCEZIONALE	22
SOLUZIONI DI TRASPORTO A 360° PER LA MASSIMA TRANQUILLITÀ	06	VITA A BORDO: COME A CASA	24
ESPERTI AL VOSTRO FIANCO, AL VOSTRO SERVIZIO	08	TECNOLOGIA PER UNA MAGGIORE SICUREZZA	26
UNA GUIDA IN TUTTA SERENITÀ	10	EQUIPAGGIAMENTI DI SICUREZZA CHE VI ASSISTONO	28
ADATTO A TUTTI I TERRENI	12	PER SAPERNE DI PIÙ...	30
UNA TRASMISSIONE PENSATA PER IL RISPARMIO DI CARBURANTE	14	PERSONALIZZATE IL VOSTRO VEICOLO	32
VEICOLI ROBUSTI PER I LAVORI PIÙ IMPEGNATIVI	16	ACCESSORI PER UN COMFORT ANCORA MAGGIORE	34
STRAORDINARIA CAPACITÀ DI SUPERAMENTO DEGLI OSTACOLI	18	PANORAMICA SULLA GAMMA	35
		CATENA CINEMATICA	35
		CABINE	36
		TELAIO	37

Sulla strada con Renault Trucks

Guidare con Renault Trucks significa scegliere un partner dedito ad offrirvi supporto ogni volta che ne avete bisogno.

Significa essere accompagnati nella transizione energetica, per affrontare adeguatamente le sfide di una soluzione di mobilità più sostenibile.

Significa scegliere le migliori soluzioni tecniche e finanziarie sul mercato, quelle proposte da un gruppo attivo a livello mondiale.

Significa scegliere veicoli funzionali, efficienti e confortevoli, per un utilizzo prolungato.

Significa scegliere tecnologie collaudate e di facile utilizzo e servizi modulati sulle vostre esigenze.

Significa instaurare un solido rapporto di collaborazione, basato sulla cordialità e sulla fiducia.

Ma soprattutto significa fare la scelta giusta.



5 buoni motivi per scegliere Renault Trucks

Renault Trucks è il partner ideale a cui affidarsi per svolgere al meglio le operazioni di trasporto. Sviluppiamo costantemente nuove soluzioni per offrirvi il massimo supporto e soddisfare le vostre esigenze.

La nostra rete di esperti, i nostri veicoli, affidabili, robusti e confortevoli, abbinati a servizi personalizzati e connessi, sono tanti buoni motivi per scegliere Renault Trucks!



1

UNA RETE DI PROFESSIONISTI

al vostro fianco, al vostro servizio



2

OFFERTE DI SERVIZI

al vostro fianco per tutto il viaggio



3

UNA NUOVA CABINA

con equipaggiamenti riprogettati pensando al vostro comfort



4

**TECNOLOGIA
E MOTORI**

sempre più efficienti nel risparmio di carburante



5

**NUOVI
EQUIPAGGIAMENTI
DI SICUREZZA**

per svolgere in tranquillità le vostre attività quotidiane

Soluzioni di trasporto a 360° per la massima tranquillità



I veicoli Renault Trucks sono connessi. Questo vi permette di usufruire di un'intera offerta di servizi volti a garantire la massima operatività del veicolo. Renault Trucks è dunque il partner che vi consentirà di ottimizzare l'operatività del vostro veicolo e tutte le sue potenzialità limitando gli imprevisti. Vi permetterà dunque di gestire la vostra attività in totale tranquillità.



«Renault Trucks è il miglior partner a cui affidarsi per svolgere al meglio le operazioni di trasporto.»

Esperti al vostro fianco, al vostro servizio

- Esperti, tecnici qualificati
- Orari d'apertura più lunghi*
- 1.400 punti di assistenza nel mondo

*A seconda del concessionario autorizzato Renault Trucks.



Soluzioni affidabili per la vostra tranquillità



2 anni di garanzia su ricambi e manodopera

Garanzia di 2 anni sui ricambi, garanzia di riparazione e traino su tutti gli interventi effettuati da un concessionario Renault Trucks autorizzato.

I nostri ricambi originali

Scegliete ricambi originali di qualità: affidabili, robusti e in grado di preservare le prestazioni del veicolo.

La nostra offerta Reman

Una gamma di ricambi rigenerati che rispettano gli stessi requisiti tecnici di quelli nuovi per garantire una perfetta compatibilità con il vostro veicolo.



24/7
RENAULT TRUCKS

Diagnosi e riparazione 24/7

Grazie ad una piattaforma pronta a rispondere in 16 lingue, sarete seguiti per l'intera durata del processo, da un unico coordinatore che gestirà l'evoluzione del programma di assistenza a supporto di una rete di tecnici esperti.

Le riparazioni sono effettuate da tecnici formati per interventi su strada con veicoli appositamente attrezzati e strumenti diagnostici specifici.

Una guida in tutta serenità



Ottenete il massimo dalla vostra flotta con la nostra soluzione Optifleet



RIDUZIONE DEL CONSUMO ENERGETICO

Optifleet Check

- Monitoraggio delle prestazioni del veicolo (consumo di carburante, topografia, velocità)
- Miglioramento dello stile di guida dei conducenti grazie al report personalizzato Ecoscore



UNA GUIDA IN TUTTA SERENITÀ

Optifleet Map

- Consente di pianificare i percorsi



RISPARMI DI TEMPO

Optifleet Drive

- Consente di scaricare i dati del tachigrafo da remoto, evitando quindi tempi di inattività del veicolo



VISUALIZZAZIONE DELLO STATO DI SALUTE DEI VEICOLI

Optifleet Health

- Monitoraggio in tempo reale degli avvisi attivi nel quadro strumenti dei veicoli
- Evita interruzioni dell'attività dovute a guasti



MENO INCIDENTI E MINORE USURA DEI VEICOLI

Optifleet Safety

- Monitoraggio degli eventi associati alla sicurezza del veicolo
- Miglioramento della sicurezza dei conducenti e degli utenti della strada
- Rilevamento di comportamenti rischiosi

Massimizzate la disponibilità e tenete sotto controllo le spese di manutenzione con Start & Drive Predict

COPERTURA DELLE SPESE DI MANUTENZIONE E RIPARAZIONE

Evitate costi imprevisti: un contratto Start & Drive Predict tiene le spese sotto controllo.

PIANO DI MANUTENZIONE CONNESSO E PERSONALIZZATO

Per noi l'operatività è essenziale. Il piano di manutenzione e il raggruppamento degli interventi mirano a ridurre al minimo i tempi di inattività in funzione dell'utilizzo effettivo del veicolo. Seguendo le raccomandazioni di Renault Trucks permetterete al veicolo di mantenere le sue prestazioni iniziali.

MANUTENZIONE PREDITTIVA



Con Start & Drive Predict, usufruite di un monitoraggio dati in tempo reale per:

- ottimizzare la manutenzione
- prevedere eventuali guasti

SERVIZI DA REMOTO

Potete collegarvi a tutti i vostri veicoli, anche se inattivi, e aggiornarne i software senza dover fermare quelli in missione.



Adatto a tutti i terreni

Perfettamente adatto per l'utilizzo nelle cave e su fango e terreni sconnessi, con Renault Trucks K sarete sicuri di portare a termine con successo ogni progetto, anche sui terreni più impegnativi. Grazie all'ampia varietà dei modelli della gamma e all'ottimizzazione delle catene cinematiche, il vostro lavoro sarà ancora più produttivo.



«Renault Trucks mi permette di avere un veicolo su misura che soddisfa le esigenze specifiche della mia missione.»



Una trasmissione pensata per il risparmio di carburante

Siamo inarrestabili nella ricerca dell'efficienza e vi offriamo la massima economia di carburante per le vostre condizioni di utilizzo del veicolo.

Emissioni CO₂ ridotte e consumi di carburanti ridotti fino al 5%.



Maggiore affidabilità e risparmio del carburante:

- 1 Motori DE11 e DE13 e frequenza di cambio olio personalizzata

I nostri motori beneficiano di:

UNA MIGLIORE COMBUSTIONE DEL MOTORE GRAZIE A:

- Pistoni a cielo ondulato
- Nuovi iniettori
- Filtri di ultima generazione

UNA RIDUZIONE DELLE PERDITE PARASSITE

- Miglioramento dell'attrito del motore
- Turbo compressore con cuscinetto a sfera
- Pompa dello sterzo variabile controllata elettricamente
- Nuovo compressore d'aria per freni più efficienti
- Lubrificanti ancora più efficienti



I nostri motori, insieme alla nuova tecnologia e ai servizi offerti contribuiscono alla decarbonizzazione dei veicoli diesel attraverso la riduzione delle emissioni di CO₂

Aggiornamento più recente del cambio Optidriver:

- 30% in più di fluidità e rapidità nei cambi marcia
- Software Optivision dedicato

OPTIDRIVER XTREM

Progettato specificamente per il settore minerario, estrattivo, dei trasporti e del movimento terra pesante, con componenti rinforzati e un programma di gestione del cambio adattato al carico del veicolo.

OPTIDRIVER XTREM + XTENDED

Uno o due rapporti ridotti disponibili per migliorare le prestazioni e facilitare l'avvio del veicolo quando si trasportano carichi pesanti.



Veicoli robusti per i lavori più impegnativi

Renault Trucks K utilizza componenti e soluzioni rigorosamente testate. La robustezza si riflette anche nel design esterno del veicolo.



Prefiltro ad aria ciclonica
per ambienti polverosi.

Sospensioni anteriori meccaniche da 8 a 10 t
con articolazioni lubrificate per l'utilizzo in condizioni estreme.

Longheroni da 8 mm

Separazione dei cablaggi elettrici dai fasci pneumatici
per facilitare la manutenzione.

Serbatoi diesel in acciaio e alluminio
progettati per utilizzo fuoristrada.

Griglie di protezione dei fari

con ottica in policarbonato (di serie) incassati nel paraurti, per assicurare una migliore resistenza all'impatto.

Optidriver XTREM

Cambio rinforzato per applicazioni pesanti.

Schermi di protezione

sui componenti esposti a urti: EACU, componenti pneumatici.

Protezione inferiore 100% in acciaio

di serie in tre parti, per ridurre i costi di manutenzione.

Sospensioni semiellittiche o paraboliche

paraboliche a 3 lame da 26 t, semiellittiche a 11 lame da 32 t, paraboliche Xtrem a 4 lame da 38 t.

Ampia gamma di rinforzi per longheroni

per garantire la resistenza meccanica del telaio.



Straordinaria capacità di superamento degli ostacoli



Telaio, catena cinematica e cabina: tutto è stato studiato per permettervi di lavorare e superare le situazioni più estreme con la massima efficacia. L'alta precisione dello sterzo e i raggi di sterzata ridotti contribuiscono alle alte prestazioni e garantiscono un'eccellente maneggevolezza.

Raggio di sterzata ridotto,
per facilitare le manovre

**Miglior angolo d'attacco
sul mercato: 32°***

**Altezza da terra sotto
il serbatoio di 515 mm**

**Altezza da terra sotto
l'assale di 380 mm**

**Ponte tandem a doppia
riduzione**
per una maggiore motricità su
terreni difficili.

Modelli 4x4, 6x6, 8x6 e 8x8
to increase vehicle traction.

Schermo di protezione
sotto il radiatore e gli
elementi di raffreddamento
aria e anche la tazza motore

**Bloccaggio differenziale
inter-ruote e inter-ponte**
di serie su tutti i modelli.





Tutto è progettato per il benessere del conducente

A bordo di un veicolo Renault Trucks, i più piccoli dettagli sono stati studiati per offrire comfort, praticità ed ergonomia. Proprio quello che vi serve per sentirvi davvero a casa, sia al volante che durante le soste.

«Il piantone dello sterzo garantisce un comfort superiore, la posizione di guida è nettamente migliore.»

Comfort di guida eccezionale

1 Avviamento del veicolo senza chiave, tramite pulsante di avviamento

2 Cambi di marcia fluidi grazie al cambio Optidriver

3 Gestione intelligente degli indicatori di direzione **NOVITÀ**

4 Volante **NOVITÀ**
→ Funzionalità a portata di mano



5 Caricabatterie a induzione* **NOVITÀ**

6 2 prese USB-C

7 Cassetto portaoggetti

8 Portabicchiere

*opzionale

9 Un cruscotto attuale **NOVITÀ**
→ Nuovo display informativo dinamico e digitale

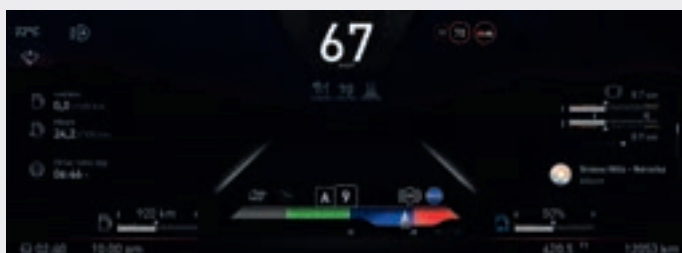

10 Schermo multifunzione **NOVITÀ**

- Touch screen HD da 9 pollici
- Ausili alla guida (telecamere, navigatore)
- Svariate applicazioni per la configurazione dello schermo del veicolo
 - Gestione delle chiamate
 - Controllo della musica

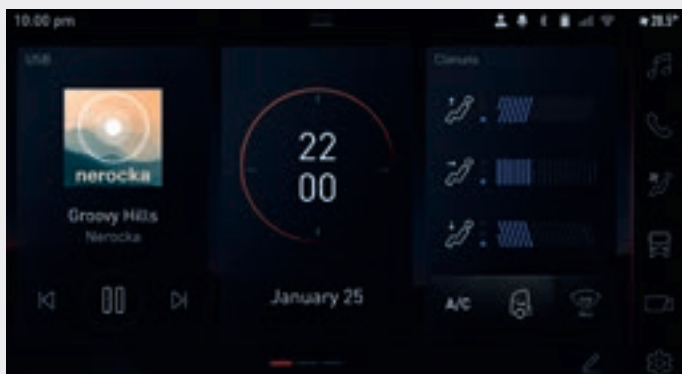

Il miglior sistema di regolazione dello sterzo offerto sul mercato

11 Piantone multidirezionale

- Regolabile in 3 direzioni per una posizione di guida ideale e adatta all'ergonomia del conducente
- Regolazione del volante semplice e rapida grazie a un comando molto intuitivo a pavimento
- Facile accesso alla cabina quando il volante è in posizione sollevata
- Più spazio per le ginocchia
- Miglioramento del comfort dovuto al maggior assorbimento delle vibrazioni motore



Vita a bordo: come a casa

La cabina Night & Day vi accoglie in un ambiente confortevole e spazioso, grazie alla nostra offerta di cuccette e soluzioni portaoggetti.



Ampia cuccetta inferiore «Extensia»*

- Lunghezza 2009 mm
- Larghezza 680 mm / possibile estensione di 120 mm (spazio di riposo supplementare senza compromettere l'area per la vita a bordo)
- Spessore del materasso: 120 mm; densità: 40 kg/m³
- Disponibile con materasso in memory foam*, densità 80 kg/m³

*opzionale

Cuccetta inferiore ultra-confortevole «Sérénité»*

- Lunghezza 2018 mm
- Larghezza 671 mm dietro i sedili, 791 mm al centro
- Molle raddoppiate e materasso più spesso in grado di adattarsi a tutte le corporature
- Materasso rimovibile dalla base, per un migliore agio nella preparazione del letto
- Nuovo tessuto lavabile
- Materasso in memory foam* (2000 mm x 700 mm x 30 mm), imbottitura 300 g/m³, tessuto coordinato al rivestimento della cuccetta



Tecnologia per una maggiore sicurezza

I modelli Renault Trucks K dispongono dei più recenti sistemi di assistenza alla guida e di sistemi di frenata più efficaci. Questo garantisce la sicurezza del conducente, del veicolo e di ciò che lo circonda, come pedoni, ciclisti e utenti vulnerabili della strada.





**«Tutti i comandi e le spie della strumentazione sono a portata di mano...
e di sguardo!»**

Equipaggiamenti di sicurezza che vi assistono



Radar e telecamere su tutto il perimetro del veicolo **NOVITÀ**

Emettono segnali e avvisi per agevolarvi nelle manovre. Prevengono i rischi di incidenti. Possibilità di aggiungere 5 telecamere digitali per monitorare il carico o la ralla per le operazioni di banchina* Possibilità di prevedere una telecamera analogica per il rimorchio in modo da poter monitorare le manovre*.

*Su richiesta di adattamento



Rilevatore di stanchezza del conducente e sistema di avviso deviazione dalla corsia (DDAW*/LDWS)

Se viene rilevata una deviazione dalla corsia o se il veicolo segue una traiettoria imprevista, si attiva un segnale sia acustico che visivo.

* Driver Drowsiness & Alertness Warning / Lane Departure Warning System



Sistema di frenata d'emergenza automatica (AEBS*)

Questo sistema avvisa il conducente di un'eventuale collisione, quindi frena e arresta completamente il veicolo se il conducente non interviene. Le luci di emergenza si attivano automaticamente.

*Automatic Emergency Braking System



Sistema di monitoraggio pressione pneumatici (TPMS*) **NOVITÀ**

Anche su questo fronte potete viaggiare senza pensieri, perché in caso di problemi di pressione o di temperatura degli pneumatici ci penseranno i sensori montati sui cerchi e sulla carrozzeria a mandarvi i segnali di avvertimento

*Tire Pressure Monitoring System



→ **Maniglie / gradini di accesso alla cabina verniciati di giallo**

Migliora la sicurezza quando si sale e si scende dal veicolo.



→ **Griglie dei fari di serie e finiture in plastica***

* opzionale



→ **Freno d'emergenza**

Veicolo immobilizzato in caso di porta lato conducente aperta.



→ **Sensori di sicurezza**

I sensori di presenza a ultrasuoni rilevano eventuali utenti della strada sul lato opposto del conducente. Il conducente viene avvertito tramite indicatori visivi (LED) e segnali acustici.



→ **Porta con finestrino addizionale**

La porta sul lato opposto del conducente è dotata di un finestrino addizionale all'altezza di ciclisti e pedoni.

ALTRI ELEMENTI DI SICUREZZA:

→ **Esclusione neutro:**

Impedisce al conducente di inserire il neutro sulle discese.

→ **ESC**

Controllo elettronico della traiettoria

→ **ASR**

Sistema antipattinamento

Per saperne di più...





Personalizzate il vostro veicolo

Cruscotto

COMPATTO



Pelle
(disponibile con schiuma
e cuciture rosse)



Tessuto



Pelle e tessuto



Disco metallico +
copridadi cromati



Cerchi in alluminio
spazzolato opaco Alcoa



Cerchi in alluminio Alcoa
Dura-Bright

Adattamenti verniciature esterne

Personalizzate il vostro veicolo scegliendo l'opzione di verniciatura più adatta a voi dalla nostra ampia gamma. Il lavoro sarà realizzato ad arte dai nostri esperti direttamente in fabbrica. Renault Trucks mette al vostro servizio la sua esperienza per fornirvi un veicolo completamente personalizzato e rapidamente disponibile.

N°	DESCRIZIONE
F1	Staffa specchio
F2	Staffa di collegamento specchio
F5	Pi greco
F8	Rivestimento specchio
F10	Rivestimenti specchio
F11	Maniglie
F22	Lato anteriore (senza logo) + griglia superiore
F23	Angolo (senza griglie e senza basi di attacco)
F24	Cerchi fano



N°	DESCRIZIONE
F9	Visiera/parasole
F15	Finitura listello modanatura
F16	Finitura presa d'aria
F17	Rivestimento specchio
F19	Serratura porta
F20	Parafanghi superiore e posteriore
F21	Coperchio della batteria
F26	Gradini (lato sinistro e lato destro)



Accessori per un comfort ancora maggiore



Distributore d'acqua



Refrigeratore



Portabottiglia*



Faro di lavoro a luce bianca



Antifurto gasolio



Barra tetto bi-LED



Climatizzazione autonoma



Coprisedili New Force

*di serie sui veicoli con cuccetta

Panoramica sulla gamma

Cabine	Tipo	Configurazioni	MTT/MTC (tonnellate)	Motore	Potenza (cv)	Cambio	Telaio
Day Cab Night & Day cab Sleeper cab Crew cab Crew cabs (XL e XXL)	Motrice	4x2	18-19 / 70	DE11	380 430 460	Optidriver 12 marce	Medium Heavy Xtrem
		4x4					
		6x4	26 / 100				
		6x6					
		8x4	32 / 80				
	8x6						
8x8*	50 / 70	DE13	440 480 520	Optidriver Xtended 13 o 14 marce**			
Trattore	4x2	19-21 / 70	DE13	440 480 520	Optidriver Xtended 13 o 14 marce**		
	4x4	19-21 / 65					
	6x4	26 / 120					
		6x6	35 / 100				

* Motrice 8x8 solo con motore DE13.

** Optidriver Xtended 14 marce disponibile su 4x4, 6x6 e 8x8.

Catena cinematica

MOTORE DE11 EURO VI

285 kW (380 CV) – 1800 Nm
323 kW (430 CV) – 2050 Nm
344 kW (460 CV) – 2200 Nm

Cilindrata	10,8 l
Cilindri	6 in linea
Distribuzione	Posteriore
Alesaggio	123 mm
Corsa	152 mm
Rapporto di compressione	18:1
Peso (olio compreso)	965 kg

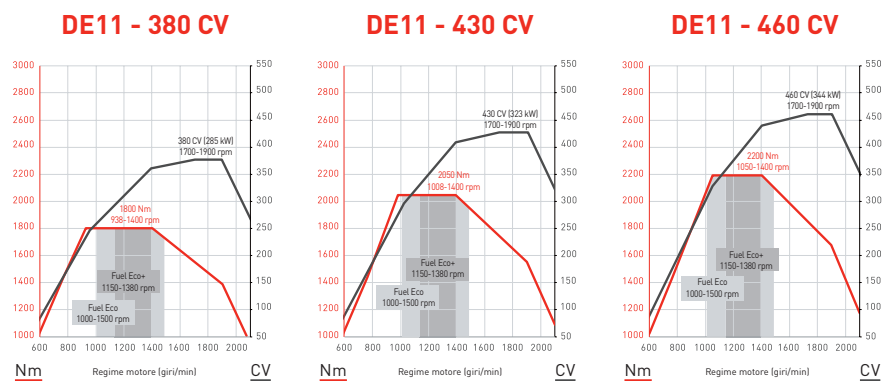

MOTORE DE13 EURO VI

330 kW (440 CV) – 2200 Nm
360 kW (480 CV) – 2400 Nm
390 kW (520 CV) – 2550 Nm

Cilindrata	12,8 l
Cilindri	6 in linea
Distribuzione	Posteriore
Alesaggio	131 mm
Corsa	158 mm
Rapporto di compressione	18:1
Peso (olio compreso)	1067 kg

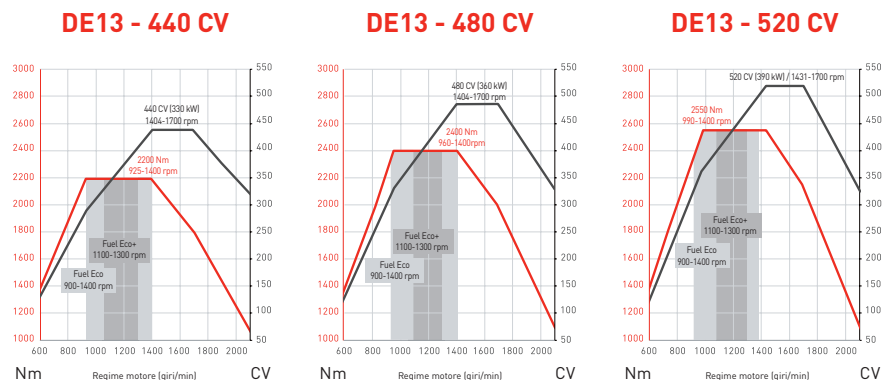

Cabine

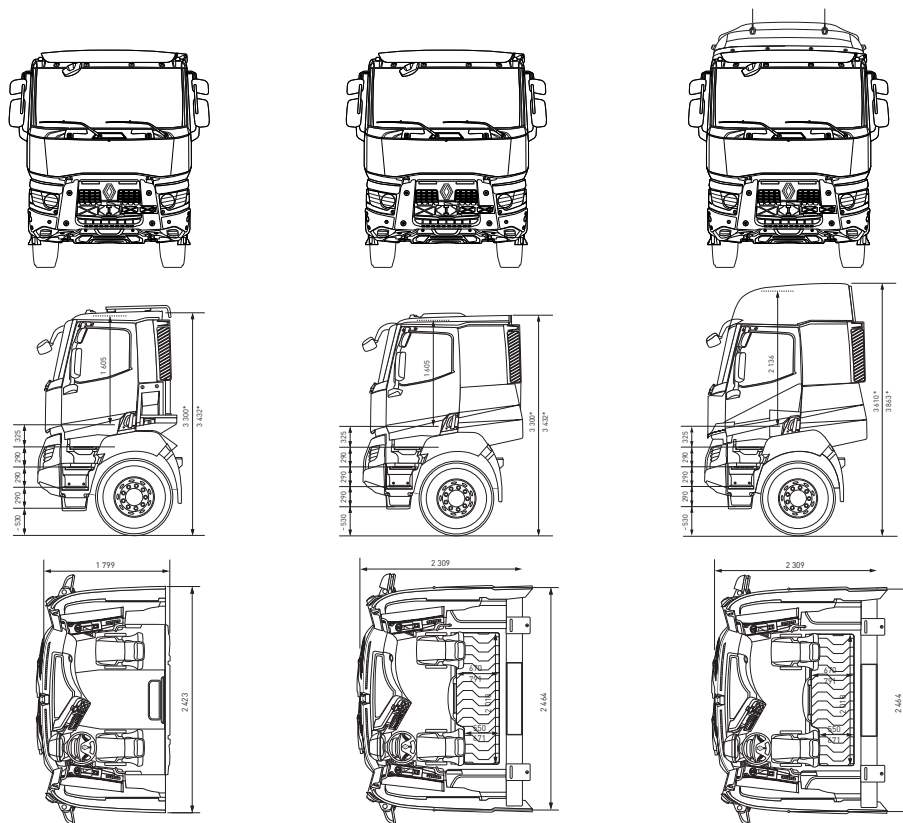

* Con carico /
Senza carico

		DAY CAB	NIGHT & DAY CAB	SLEEPER CAB
Tipo		Cabina corta Tetto standard	Cabina profonda Tetto standard	Cabina profonda Tetto rialzato
Altezza interna		1 605 mm	1 605 mm	2 136 mm
Altezza sopra tunnel motore		1 405 mm	1 405 mm	1 936 mm
Pavimento		Tunnel motore 200 mm		
Gradini	4x2 - 6x4 - 8x4	3		
	4x4 - 6x6 - 8x6 - 8x8	4		

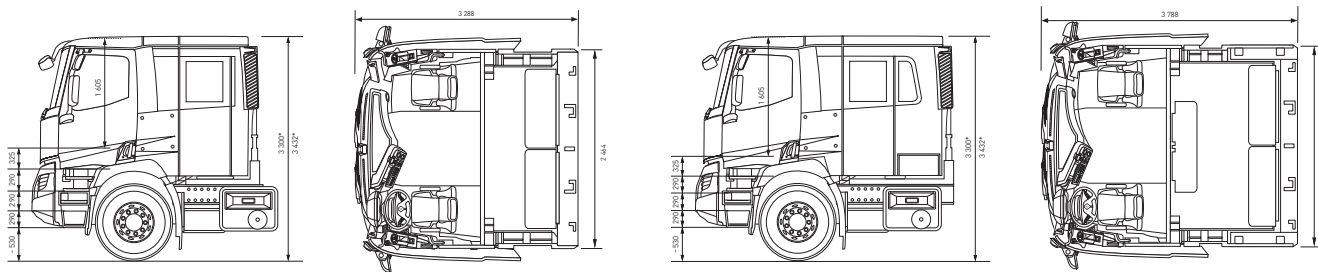

	XL CAB	XXL CAB
	Cabina 4 porte - 6 posti	Cabina 4 porte - 8 posti
	1 605 mm	1 605 mm
	1 405 mm	1 405 mm
	Tunnel motore 200 mm	
	3	
	4	

* Per tutti i trattori 4x2 e 4x4

Telaio

CONFIGURAZIONI

4x2	4x4	6x4	6x6	8x4	8x6	8x8
Trattore Motrice Off-road	Trattore Motrice Off-road	Trattore Motrice Off-road	Trattore Motrice Off-road	Motrice Off-road	Motrice Off-road	Motrice Off-road

PASSI

		3 000	3 200	3 400	3 600	3 700	3 800	3 900	4 000	4 300	4 350	4 600	4 700	4 900	5 100	5 200	5 300	5 600	6 000
Motrice	4x2					■			■	■		■							
	4x4				■	■			■	■		■		■					
	6x4		■	■				■		■		■		■				■	
	6x6					■		■		■		■							
	8x4									■	■	■							■
	8x6											■			■				■
	8x8													■	■	■		■	■
	Trattore	4x2					■	■											
4x4					■														
6x4	■	■		■				■											
6x6				■	■			■											

ELEMENTI DEL TELAIO

- 1080 mm anterior
- 850 mm posteriori
- Acciaio di alta qualità: classe G.
- Il telaio è assemblato con rivetti e bulloni per garantire la massima durata dell'insieme dei suoi elementi.
- Molteplici rinforzi disponibili per garantire la resistenza meccanica degli elementi del telaio.

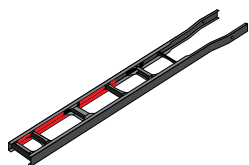

Telaio Medium

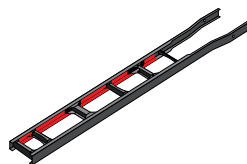

Telaio Heavy

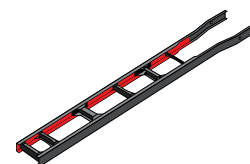

Telaio Xtrem

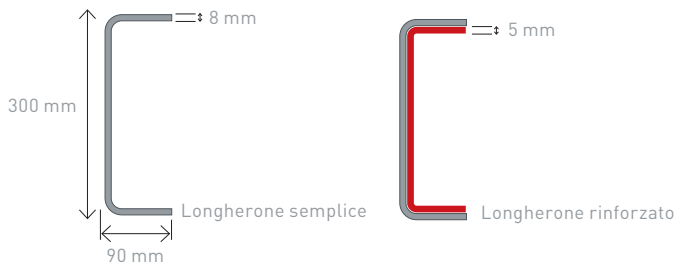

SOSPENSIONI

- Sospensione anteriore parabolica con portata di 7,5 (trattore), 8, 9, 10, 14,2, 15, 16, 18 e 20 t.
- Sospensione posteriore parabolica con portata di 13 o 15 t per ponte.
- Sospensione posteriore con portata di 26 t (parabolica) e 32 t (semiellittica) per tandem.
- Xtrem: sospensione parabolica posteriore rinforzata 38 t.



Il manuale utente di Renault Trucks

Accessibile da questo link
Disponibile per le gamme T/C/K prodotte dopo luglio 2021





05/2023

Raccomandiamo oli Renault Trucks.
Cifre e specifiche sono fornite a puro titolo indicativo.
Il costruttore si riserva il diritto modificarle senza preavviso.
Renault Trucks, SAS con capitale sociale di 50.000.000 € -
954 506 077 Reg. Imprese Lione.
Foto non contrattuali



**RENAULT
TRUCKS**

it.renault-trucks.ch