



# Construction lourde

## RENAULT TRUCKS K

[fr.renault-trucks.ch](http://fr.renault-trucks.ch)



**RENAULT  
TRUCKS**



<b>PRENDRE LA ROUTE AVEC RENAULT TRUCKS</b>	<b>03</b>	<b>TOUT EST PENSÉ POUR LE BIEN-ÊTRE DU CONDUCTEUR</b>	<b>20</b>
<b>5 BONNES RAISONS DE CHOISIR RENAULT TRUCKS</b>	<b>04</b>	UN CONFORT DE CONDUITE EXCEPTIONNEL	22
<b>DES SOLUTIONS DE TRANSPORT 360° POUR TRAVAILLER SEREINEMENT</b>	<b>06</b>	UN ESPACE DE VIE COMME À LA MAISON	24
DES EXPERTS PROCHES DE VOUS ET À VOTRE ÉCOUTE	08	<b>LA TECHNOLOGIE AU SERVICE DE LA SÉCURITÉ</b>	<b>26</b>
ROULEZ EN TOUTE TRANQUILITÉ	10	DES ÉLÉMENTS DE SÉCURITÉ POUR VOUS ACCOMPAGNER	28
<b>À L'AISE SUR TOUS LES TERRAINS</b>	<b>12</b>	<b>POUR EN SAVOIR PLUS...</b>	<b>30</b>
UNE CHÂÎNE CINÉMATIQUE ORIENTÉE ÉCONOMIE DE CARBURANT	14	PERSONNALISEZ VOTRE CAMION	32
<b>UNE ROBUSTESSE À TOUTE ÉPREUVE</b>	<b>16</b>	DES ACCESSOIRES POUR ENCORE PLUS DE CONFORT	34
<b>UNE CAPACITÉ DE FRANCHISSEMENT HORS NORMES</b>	<b>18</b>	POSTER DE LA GAMME	35
		CHÂÎNE CINÉMATIQUE	35
		CABINES	36
		CHÂSSIS	37



# Prendre la route avec Renault Trucks

**Prendre la route avec Renault Trucks, c'est choisir un partenaire local, proche et engagé au quotidien à vos côtés.**

C'est choisir d'être accompagné dans la transition énergétique pour relever les défis d'une mobilité plus durable.

C'est choisir les meilleures solutions techniques et économiques d'un groupe mondial.

C'est choisir des véhicules fonctionnels, efficaces et confortables, à l'exploitation prolongée.

C'est choisir des technologies éprouvées, faciles à utiliser et des services toujours adaptés.

C'est tisser ensemble des liens forts, chaleureux et solides.

**Surtout, c'est faire le bon choix.**



# 5 bonnes raisons de choisir Renault Trucks

Renault Trucks est le partenaire idéal pour mener à bien votre mission. Nous sommes sans cesse à la recherche de nouvelles solutions pour vous accompagner au mieux et répondre à vos besoins.

Notre réseau d'experts, nos véhicules fiables, robustes et confortables, associés à des services adaptés et connectés sont tout autant de bonnes raisons de choisir Renault Trucks !



# 1

**UN RÉSEAU DE PROFESSIONNELS**  
proche de vous et  
à votre écoute



# 2

**DES OFFRES DE SERVICES**  
qui vous accompagnent  
tout au long de votre route





**3**

**UNE NOUVELLE CABINE**

avec des équipements repensés pour votre confort



**4**

**DES TECHNOLOGIES ET DES MOTEURS**

optimisés pour économiser du carburant



**5**

**DE NOUVEAUX ÉLÉMENTS DE SÉCURITÉ**

pour vous rassurer dans votre quotidien

# Des solutions de transport 360° pour travailler sereinement





Les camions Renault Trucks sont connectés, vous faisant ainsi bénéficier d'offres de services pour une disponibilité maximale de votre outil de travail. Renault Trucks est ainsi le meilleur partenaire pour optimiser le temps d'exploitation de votre véhicule, favoriser son plein potentiel et planifier l'imprévisible. Vous pilotez votre activité en toute sérénité.



*« Renault Trucks est le meilleur partenaire pour mener à bien ma mission. »*

# Des experts proches de vous et à votre écoute

- Des techniciens experts et formés
- Des horaires d'ouverture élargis\*
- 1400 points de service dans le monde

\*Selon les distributeurs agréés Renault Trucks.





# Des solutions fiables pour travailler l'esprit tranquille



## Garantie 2 ans sur nos pièces et main-d'œuvre

Garantie 2 ans pièces, dépannage et remorquage pour toutes opérations réalisées chez un réparateur agréé Renault Trucks.

### Nos pièces d'origine

Choisissez la qualité des pièces d'origine : fiables, robustes et approuvées pour maintenir les performances du véhicule.

### Notre offre Reman

Offre de pièces rénovées répondant aux mêmes exigences techniques que les produits neufs pour garantir une parfaite adéquation avec votre véhicule.



**24/7**  
RENAULT TRUCKS

## Dépannage 24/7

Avec un réseau d'experts qui vous répond en 16 langues, vous êtes pris en charge par un coordinateur qui restera votre interlocuteur unique tout au long de l'intervention. Les dépannages sont effectués par des techniciens spécialement formés aux interventions en bord de route, qui utilisent des véhicules spécifiques et travaillent avec des outils de diagnostic dédiés.

# Roulez en toute tranquillité



## Tirez le meilleur parti de votre flotte avec notre solution Optifleet



### RÉDUISEZ VOTRE CONSOMMATION D'ÉNERGIE

#### Optifleet Check

- Suivez la performance de votre véhicule (consommation, topographie, vitesse)
- Améliorez le style de conduite de votre conducteur grâce au rapport personnalisé d'Ecoscore



### ROULEZ EN TOUTE SÉRÉNITÉ

#### Optifleet Map

- Permet de planifier les itinéraires



### GAGNEZ DU TEMPS

#### Optifleet Drive

- Permet de télécharger à distance les données du tachygraphe, nul besoin d'immobiliser le véhicule



### VISUALISEZ L'ÉTAT DE SANTÉ DE VOS VÉHICULES

#### Optifleet Health

- Suivez en temps réel les alertes tableau de bord de vos véhicules
- Évitez les pannes immobilisantes



### RÉDUISEZ LES ACCIDENTS ET L'USURE DE VOS VÉHICULES

#### Optifleet Safety

- Surveillez les événements liés à la sécurité du véhicule
- Améliorez la sécurité de vos conducteurs et des usagers de la route
- Identifiez les comportements à risque



# Maximisez la disponibilité et maîtrisez vos coûts d'entretien avec Start & Drive Predict

## COUVERTURE DES FRAIS D'ENTRETIEN ET DE RÉPARATION

Eviter les dépenses imprévues : l'offre de contrat Start & Drive Predict vous permet de maîtriser vos coûts.

## PLAN DE MAINTENANCE PERSONNALISÉ ET CONNECTÉ

La planification des entretiens et le regroupement des opérations de maintenance sont pensés pour minimiser le temps d'immobilisation et s'adaptent à l'usage réel de votre véhicule. Les performances d'origine de votre véhicule sont maintenues grâce au respect des recommandations de Renault Trucks.

## MAINTENANCE PREDICTIVE



Avec les contrats Start & Drive Predict vous bénéficiez d'un suivi des données en temps réel permettant :

- D'optimiser la maintenance
- D'anticiper les pannes

## SERVICE À DISTANCE

La connectivité de vos camions permet d'effectuer sans se déplacer la mise à jour des logiciels sans immobilisation du véhicule.





# À l'aise sur tous les terrains

Carrières, boue, dénivelés, le Renault Trucks K vous assure que vos missions seront menées à bien, même sur les terrains les plus extrêmes. La large diversité de l'offre et l'optimisation de la chaîne cinématique accroissent la productivité et la rentabilité de votre activité.





**« Renault Trucks me permet d'avoir un véhicule sur-mesure et qui répond totalement aux besoins très spécifiques de ma mission ! »**





# Une chaîne cinématique orientée économie de carburant

Nous sommes sans cesse à la recherche de la performance et nous vous permettons une consommation de carburant optimisée en fonction de votre usage.

*Vous réduisez jusqu'à 5% d'émissions de CO<sub>2</sub> et de consommation de carburant*



**Plus de fiabilité et d'économies de carburant grâce à :**

- 1 Des moteurs DE11, DE13 ainsi que des intervalles de vidange adaptés

## Nos moteurs bénéficient :

### D'UNE COMBUSTION MOTEUR AMÉLIORÉE GRÂCE À :

- Des pistons à vagues
- De nouveaux injecteurs
- Des filtres dernière génération

### D'UNE RÉDUCTION DES PERTES PAR FROTTEMENTS

- Amélioration des frottements du moteur
- Turbo compresseur à roulement à billes
- Nouvelle pompe de direction assistée à débit variable
- Nouveau compresseur d'air plus efficace
- Des lubrifiants encore plus performants



## Une mise à jour de la boîte de vitesses Optidriver

- Permettant des changements de vitesses 30 % plus rapides et plus souples
- Bénéficiant d'un logiciel Optivision amélioré

#### OPTIDRIVER XTREM

Dédiée aux usages mine, carrière, transport et terrassement lourd, avec des composants renforcés et un programme de gestion des passages de vitesses adapté à la charge du véhicule.

#### OPTIDRIVER XTREM + XTENDED

Une vitesse extra-lente facilite le démarrage du véhicule dans les cas de chargements lourds.

*Nos moteurs, associés aux nouvelles technologies et aux services participent à l'effort de décarbonation des véhicules diesel grâce à la réduction des émissions de CO<sub>2</sub>*





# Une robustesse à toute épreuve

Le Renault Trucks K fait appel à des composants, à des organes et à des solutions rigoureusement testés. Une robustesse qui se retrouve également dans le design extérieur du véhicule.





**Préfiltre à air cyclonique**  
adapté aux environnements  
poussiéreux.

**Suspensions  
mécaniques 8 à 10 t**  
avec articulations graissées  
pour les usages très sévères.

**Longerons droits  
de 8 mm**

**Séparation des  
faisceaux électriques  
et pneumatiques**  
pour faciliter l'entretien.

**Réservoirs gasoil acier  
et aluminium**  
conçus pour les usages  
hors route.

**Grilles de protection  
des phares**

avec optiques en  
polycarbonate (de série)  
en retrait du bouclier  
assurant une meilleure  
résistance à l'impact.

**Optidriver XTREM**

Boîte de vitesse renforcée  
pour les applications  
difficiles.

**Écrans de protection**

sur les appareils exposés  
aux chocs : EACU, appareils  
pneumatiques.

**Bouclier 100 % acier**

de série en trois parties,  
pour réduire les coûts de  
maintenance.

**Suspensions  
semi-elliptiques ou  
paraboliques**

26 t parabolique 3 lames,  
32 t semi-elliptique 11 lames,  
38 t Xtrem parabolique  
4 lames.

**Offre élargie de  
renforts longeron**  
pour garantir la résistance  
mécanique du cadre.





# Une capacité de franchissement hors normes





**Châssis, chaîne cinématique et cabine, tout concourt à vous permettre de travailler et d'évoluer dans les situations les plus extrêmes avec un maximum de motricité et d'efficacité. La précision de la direction et les courts rayons de braquage offrent une excellente maniabilité.**

**Rayon de braquage réduit,**  
pour faciliter les manœuvres.

**Meilleur angle d'attaque  
du marché : 32°\***

**Garde au sol sous  
réservoir de 515 mm**

**Garde au sol sous essieu  
de 380 mm**

**Pont tandem à double  
réduction**

pour plus de motricité sur  
les terrains difficiles.

**Modèles 4x4, 6x6, 8x6  
et 8x8**

pour accroître la motricité  
du véhicule.

**Écran de protection**

sous le radiateur et  
les éléments de gestion de  
l'air ainsi que la cuvette  
moteur en acier

**Blocages de différentiel  
inter-roues et inter-ponts**  
de série sur tous les modèles.









# Tout est pensé pour le bien-être du conducteur

À bord d'un véhicule Renault Trucks, les moindres détails ont été étudiés pour allier agrément et ergonomie. De quoi se sentir véritablement comme à la maison, au volant comme lors des pauses.

*« La colonne de direction m'apporte plus de confort, je suis encore mieux installé. »*



# Un confort de conduite exceptionnel

1 Un démarrage du véhicule sans clé avec le bouton start

2 Un passage de vitesse souple grâce à la boîte de vitesses Optidriver

3 Une gestion intelligente des feux clignotant  
**NOUVEAU**

4 Volant **NOUVEAU**

→ Fonctionnalités à portée de main



5 Chargeur à induction\*  
**NOUVEAU**

6 2 Prises USB-C

7 Vide-poches

8 Porte-gobelet

\*en option

9 Un tableau de bord modernisé **NOUVEAU**

→ Nouvel afficheur numérique et dynamique

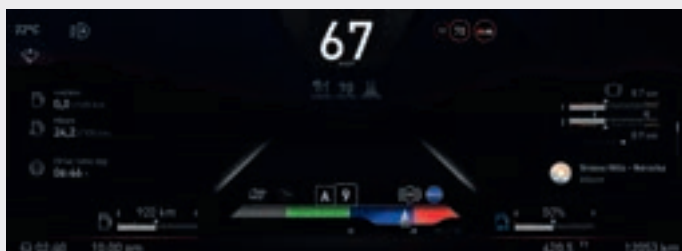

10 Un écran multifonctions ludique et agréable **NOUVEAU**

→ Écran tactile HD 9 pouces

→ Faciliter votre conduite et votre sécurité (caméras, navigation)

→ Accès rapide aux applications pour agrémenter votre expérience de conduite

- Passer des appels
- Écouter de la musique

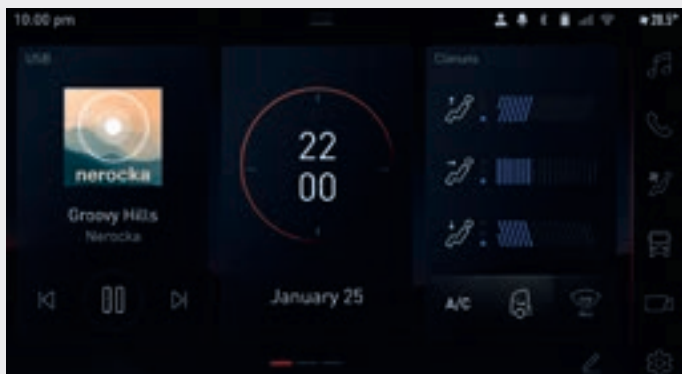

## La meilleure colonne de direction du marché

- 11 Une colonne à orientation multidirectionnelle**
- Ajustable en 3 points pour adapter précisément la position de conduite à votre morphologie
  - Commande de réglage au pied pour adopter la position de conduite idéale
  - Accès facilité à la cabine lorsque le volant est en position haute
  - Plus d'espace pour les genoux
  - Absorption des vibrations du moteur pour plus de confort





# Un espace de vie comme à la maison

Grâce à la cabine Night & Day, retrouvez un espace de vie confortable et spacieux grâce à nos offres de couchettes et de rangements.



**Grande couchette inférieure «Extensia\*»**

- Longueur 2 009 mm
- Largeur 680 mm / extension possible de 120 mm (gain de surface de couchage tout en préservant l'espace de vie)
- Épaisseur du matelas : 120 mm ; densité : 40 kg/m<sup>3</sup>
- Disponible avec surmatelas\* à mémoire de forme de densité 80kg/m<sup>3</sup>

\*en option

**Couchette inférieure «Sérénité» ultra-confortable\***

- Longueur 2018 mm
- Largeur : 671 mm derrière les sièges, 791 mm au centre
- Deux fois plus de ressorts et un matelas plus épais qui s'adapte à toutes les morphologies
- Possibilité de relever le matelas afin de facilement le recouvrir d'un drap housse
- Nouveau tissu texturé et un nettoyage facilité
- Surmatelas\* à mémoire de forme (2000 mm x 700 mm x 30 mm), garnissage 300 g/m<sup>3</sup>, tissu en harmonie avec la couchette





# La technologie au service de la sécurité

Le Renault Trucks K intègre les dernières technologies d'aide à la conduite et les dispositifs de freinage les plus performants. De quoi garantir la sécurité du conducteur, celle du véhicule et de son entourage, tels que piétons, cyclistes et autres usagers vulnérables de la route.







**« Toutes les commandes et les voyants sont à portée de main et de vue! »**



# Des éléments de sécurité pour vous accompagner



## Radars et caméras situés tout autour du véhicule **NOUVEAU**

Ils augmentent votre champ de vision et vous alertent pour simplifier votre manoeuvre afin d'éviter tout accident.

Possibilité d'ajouter 5 caméras numériques pour surveiller le chargement ou la sellette pour l'accostage\*.

Possibilité de fournir une caméra analogique pour la remorque afin de surveiller les manoeuvres\*.

\*sur demande d'adaptation



## Système de maintien de l'attention et de la trajectoire (DDAW\*/LDWS)

Alerte sonore et visuelle dès qu'un écart involontaire est détecté ou lors d'une trajectoire irrégulière.

\*Driver Drowsiness & Alertness Warning / Lane Departure Warning System



## Aide au démarrage en côte

Gère automatiquement le freinage lors des démarrages en côte, ce qui facilite le lancement du véhicule et évite qu'il ne recule.



## Contrôle automatique de la pression des pneumatiques (TPMS\*) **NOUVEAU**

Information visuelle de la pression des pneus du véhicule et de sa remorque et alerte en cas d'anomalie

\*Tire Pressure Monitoring System



→ **Marches/poignées d'accès cabine peintes en jaune**

Améliorent la sécurité lors de la descente et de la montée du véhicule.



→ **Grille de phare de série et surprotection plastique\***

\* en option



→ **Mode antirunaway**

Immobilisation du véhicule en cas d'ouverture de la porte côté conducteur.



→ **Capteurs de sécurité**

Les capteurs de présence à ultrasons détectent les usagers vulnérables sur le côté opposé au conducteur. Celui-ci est alerté par des indicateurs visuels (LED) et sonores.



→ **Porte vision**

La porte opposée au conducteur comporte une vitre supplémentaire à la hauteur des cyclistes et des piétons.

**AUTRES ÉLÉMENTS DE SÉCURITÉ :**

→ **Interdiction de passage au neutre:**

Empêche le chauffeur de passer «au point mort» en roulant dans les descentes.

→ **ESC**

Système de freinage électronique.

→ **ASR**

Contrôle anti-patinage.



# Pour en savoir plus...









# Personnalisez votre camion

## Planche de bord

COMPACT



Cuir  
(existe en cuir surpiqûre rouge  
et en mousse)



Textile



Cuir et tissu



Disque métallique +  
cache-écrous chromés



Jantes aluminium brossé  
mat Alcoa



Jantes aluminium Alcoa  
Dura-Bright

# Peintures en adaptation

Personnalisez votre véhicule grâce à notre large éventail de peintures. Ce travail d'une très grande qualité est réalisé par nos experts, dans notre usine. Le savoir-faire de Renault Trucks est à votre service pour vous apporter un camion complètement personnalisé et disponible rapidement.

N°	DÉSIGNATION
F1	Support de rétroviseur
F2	Support de liaison de rétroviseur
F5	PI
F8	Capot de rétroviseur
F10	Coques de rétroviseur
F11	Poignées
F22	Face avant (sans logo) + grille supérieure
F23	Coins (sans les grilles et sans plots de fixation)
F24	Enjoliveurs phares



N°	DÉSIGNATION
F9	Pare-soleil
F15	Habillage bandes de moulures
F16	Habillage prise d'air
F17	Capot de rétroviseur
F19	Verrouillage de porte
F20	Ailes supérieures et arrière
F21	Couvercle de la batterie
F26	Marches (droite et gauche)





# Des accessoires pour encore plus de confort



Fontaine à eau



Porte-bouteilles réfrigéré



Porte-bouteille\*



Feu blanc de travail



Système anti-siphonnage



Barre de toit bi-leds



Climatiseur autonome



Housse de sièges New Force

\*de série sur les véhicules disposant d'une couchette

# Poster de la gamme

Cabines	Type	Silhouettes	PTC/PTR (tonnes)	Moteurs	Puissance (ch)	Boîte de vitesses	Châssis
Day Cab Night & Day Cab Sleeper Cab Crew Cab Crew cabs (XL et XXL)	Porteur	4x2 4x4	18-19 / 70	DE11	380 430 460	Optidriver 12 vitesses	Medium Heavy Xtrem
		6x4 6x6	26 / 100 35 / 100				
		8x4 8x6	32 / 80 42 / 80 50 / 80				
	Tracteur	8x8*	50 / 70	DE13	440 480 520	Optidriver Xtended 13 ou 14 vitesses**	
		4x2 4x4	19-21 / 70 19-21 / 65				
		6x4 6x6	26 / 120 35 / 100				

\* porteur 8x8 uniquement avec DE13.

\*\* Optidriver Xtended 14 vitesses uniquement disponible sur 4x4, 6x6 et 8x8.

# Chaîne cinématique

## MOTEUR DE11 EURO VI

285 kW (380 ch) – 1800 Nm

323 kW (430 ch) – 2050 Nm

344 kW (460 ch) – 2200 Nm

Cylindrée	10,8 l
Cylindres	6 en ligne
Propulsion	Arrière
Alésage	123 mm
Course	152 mm
Rapport de compression	18:1
Poids (huile incluse)	965 kg

DE11 - 380 ch

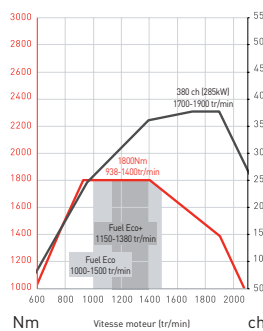

DE11 - 430 ch

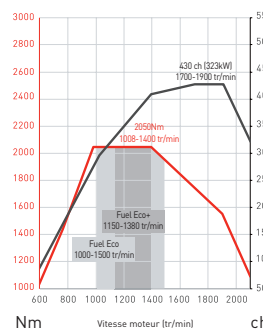

DE11 - 460 ch

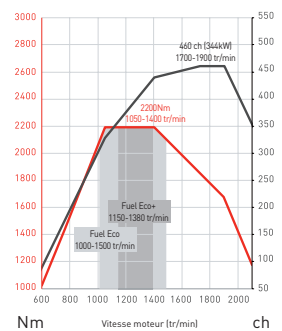

## MOTEUR DE13 EURO VI

330 kW (440 ch) – 2200 Nm

360 kW (480 ch) – 2400 Nm

390 kW (520 ch) – 2550 Nm

Cylindrée	12,8 l
Cylindres	6 en ligne
Propulsion	Arrière
Alésage	131 mm
Course	158 mm
Rapport de compression	18:1
Poids (huile incluse)	1 067 kg

DE13 - 440 ch

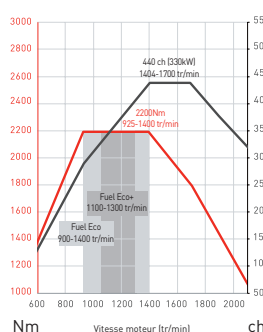

DE13 - 480 ch

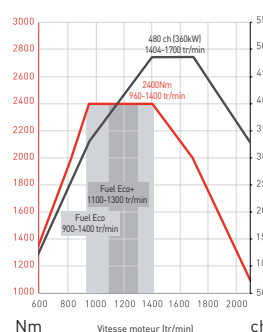

DE13 - 520 ch

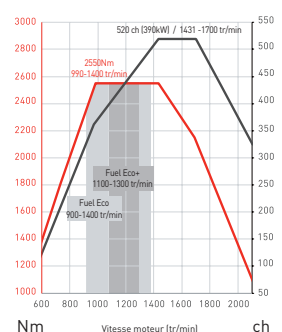



# Cabines

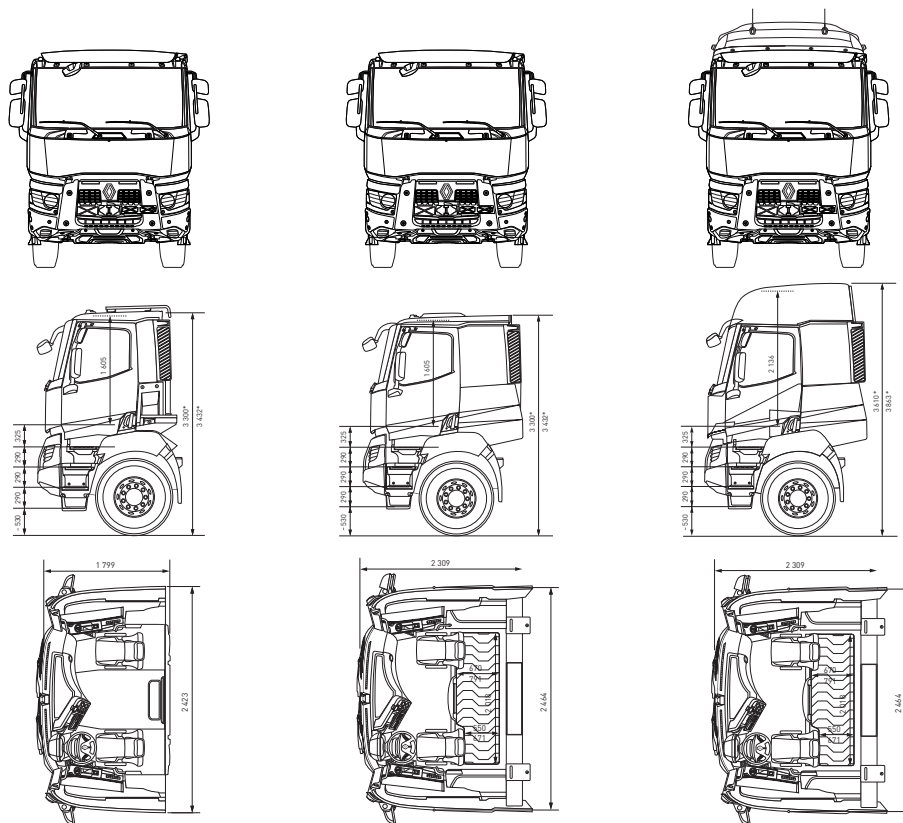

\* En charge / à vide.

		<b>DAY CAB</b>	<b>NIGHT &amp; DAY CAB</b>	<b>SLEEPER CAB</b>
<b>Type</b>		Cabine courte Pavillon standard	Cabine profonde Pavillon standard	Cabine profonde Pavillon surélevé
<b>Hauteur intérieure</b>		1 605 mm	1 605 mm	2 136 mm
<b>Hauteur sur tunnel</b>		1 405 mm	1 405 mm	1 936 mm
<b>Plancher</b>		Tunnel moteur 200 mm		
<b>Marches</b>	4x2 - 6x4 - 8x4	3		
	4x4 - 6x6 - 8x6 - 8x8	4		

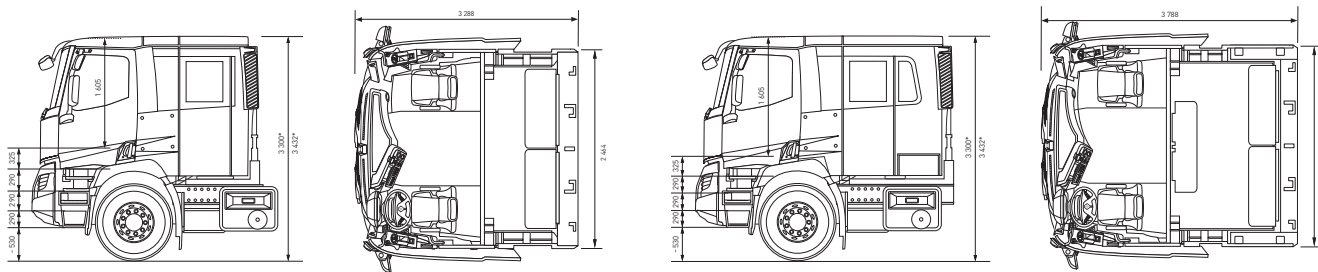

	<b>XL CAB</b>	<b>XXL CAB</b>
	Cabine 4 portes - 6 places	Cabine 4 portes - 8 places
	1 605 mm	1 605 mm
	1 405 mm	1 405 mm
	Tunnel moteur 200 mm	
	3	
	4	

\* Pour tous les tracteurs 4x2 et 4x4.

# Châssis

## SILHOUETTES

4x2	4x4	6x4	6x6	8x4	8x6	8x8
Tracteur Porteur Off-road	Tracteur Porteur Off-road	Tracteur Porteur Off-road	Tracteur Porteur Off-road	Porteur Off-road	Porteur Off-road	Porteur Off-road

## EMPATTEMENTS

		3 000	3 200	3 400	3 600	3 700	3 800	3 900	4 000	4 300	4 350	4 600	4 700	4 900	5 100	5 200	5 300	5 600	6 000
Porteur	4x2					■			■	■		■							
	4x4				■	■			■	■		■		■					
	6x4		■	■				■		■		■		■				■	
	6x6					■		■		■		■							
	8x4									■	■	■							■
	8x6											■							■
Tracteur	4x2					■	■												
	4x4					■													
	6x4	■	■		■			■											
	6x6				■	■		■											

## CADRE CHÂSSIS

- 1 080 mm à l'avant.
- 850 mm à l'arrière.
- Acier haute qualité : classe G.
- Le châssis est assemblé avec des rivets et des boulons pour garantir la plus grande durabilité de l'ensemble.
- De nombreux renforts disponibles pour garantir la résistance mécanique du cadre.

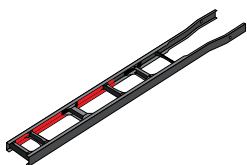

Châssis Medium

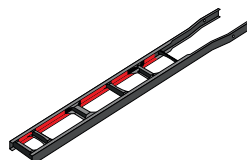

Châssis Heavy

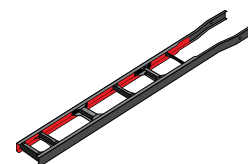

Châssis Xtrem

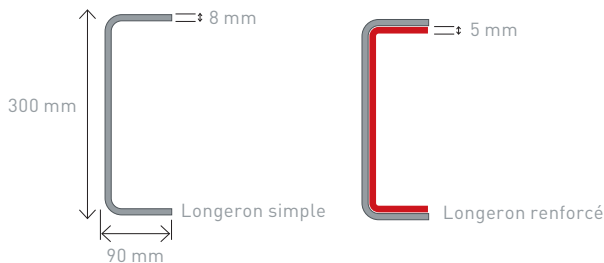

## SUSPENSIONS

- Suspensions avant parabolique de capacité 7,5 (tracteur), 8, 9, 10, 14,2, 15, 16, 18 et 20 t.
- Suspension arrière parabolique de capacité 13 ou 15 t pour un pont.
- Suspension arrière de capacité 26 t (parabolique) et 32 t (semi-elliptique) pour tandem.
- Xtrem : suspension parabolique arrière renforcée 38 t.



**Le guide du conducteur Renault Trucks**

**Accessible en suivant ce lien**

Il est disponible pour les gammes T/C/K construites après juillet 2021













05/2023

Nous préconisons Renault Trucks Oils.  
Les dimensions et spécifications indiquées ne sont pas contractuelles.  
Afin de toujours pouvoir satisfaire les besoins des clients, le fabricant se réserve le droit de les modifier sans préavis.  
Renault Trucks SAS au capital de 50 000 000 € - 954 506 077 RCS Lyon  
Photos non contractuelles



**RENAULT  
TRUCKS**