



Schwere Baustelle

RENAULT TRUCKS K



**RENAULT
TRUCKS**



UNTERWEGS MIT RENAULT TRUCKS	03	ALLES IST FÜR DEN KOMFORT DES FAHRERS AUSGELEGT	20
5 GUTE GRÜNDE, SICH FÜR RENAULT TRUCKS ZU ENTSCHEIDEN	04	ÜBERRAGENDER FAHRKOMFORT	22
		EIN WOHNBEREICH FAST WIE ZU HAUSE	24
360°-TRANSPORTLÖSUNGEN FÜR KOMPLETTE RUHE	06	TECHNOLOGIE FÜR EINE BESSERE SICHERHEIT	26
PROFIS, DIE STETS AN IHRER SEITE STEHEN	08	SICHERHEITSAUSRÜSTUNG ZU IHRER UNTERSTÜTZUNG	28
FAHREN SIE UNBESORGT	10		
FÜR JEDEN UNTERGRUND	12	WEITERE INFORMATIONEN	30
EIN AUF KRAFTSTOFFEFFIZIENZ AUSGELEGTER ANTRIEB	14	PERSONALISIERUNG IHRES TRUCKS	32
		ZUBEHÖR FÜR NOCH MEHR KOMFORT	34
		BEREICHSÜBERSICHT	35
ROBUSTES KRAFTPAKET FÜR JEDE HERAUSFORDERUNG	16	ANTRIEBSSTRANG	35
		FAHRERHÄUSER	36
HERVORRAGENDES HANDLING	18	FAHRGESTELL	37

Unterwegs mit Renault Trucks

Eine Entscheidung zugunsten Renault Trucks heisst, einen lokalen Partner zu haben, der sich jeden Tag für Sie einsetzt.

Es bedeutet, dass Sie bei Ihrer Energiewende unterstützt werden, um die Herausforderungen einer nachhaltigeren Mobilität bewältigen zu können.

Es bedeutet, die besten technischen und finanziellen Lösungen zu wählen, die ein globales Unternehmen zu bieten hat.

Es bedeutet, sich für Fahrzeuge zu entscheiden, die funktional, effizient und komfortabel sind und eine lange Nutzdauer haben.

Es bedeutet, sich für bewährte, einfach zu bedienende Technologien und Dienstleistungen zu entscheiden, die auf Ihre Bedürfnisse abgestimmt sind.

Es bedeutet, eine starke, einladende und verlässliche Partnerschaft aufzubauen.

Alles in allem: Sie treffen die richtige Wahl.



5 gute Gründe, sich für Renault Trucks zu entscheiden

Renault Trucks ist der ideale Partner, um Ihren Auftrag erfolgreich auszuführen. Wir entwickeln ständig neue Lösungen, um Ihnen die beste Unterstützung zu bieten und Ihren Anforderungen gerecht zu werden.

Unser Netzwerk von Experten, unsere zuverlässigen, robusten und komfortablen Fahrzeuge, kombiniert mit angepassten und vernetzten Dienstleistungen sind viele gute Gründe, um sich für Renault Trucks zu entscheiden!



1

EIN NETZWERK VON PROFIS

an Ihrer Seite und zu Ihren Diensten



2

SERVICEANGEBOTE

begleiten Sie auf Ihrem Weg



3

**EIN NEUES
FAHRERHAUS**
mit einer Ausstattung,
die vollständig auf Ihren
Komfort ausgelegt ist



4

**TECHNOLOGIE
UND MOTOREN**
optimiert um Treibstoff
zu sparen



5

**NEUE SICHERHEITS-
AUSRÜSTUNG**
zur zuverlässigen
Bewältigung Ihres
Tagesgeschäfts

360°-Transport- lösungen für komplette Ruhe



Die Fahrzeuge von Renault Trucks sind bereits digital verbunden und mit der technischen Ausstattung versehen, um die verfügbaren Remote-Services nutzen zu können. So können Sie unter optimalen Bedingungen arbeiten. Das macht Renault Trucks zum besten Partner für die Optimierung der Betriebszeit Ihres Fahrzeugs. Eine optimale Nutzung Ihres LKW und die Vermeidung ungeplanter Werkstatt-Stops ist unser Anliegen, damit Sie sich unbesorgt Ihrer Arbeit widmen können.



«Renault Trucks ist der beste Partner, um meinen Auftrag erfolgreich auszuführen.»

Profis, die stets an Ihrer Seite stehen

- Experten, geschulte Techniker
- Verlängerte Öffnungszeiten*
- 1400 Servicebetriebe weltweit

*Abhängig von Renault Trucks Partner



Zuverlässige Lösungen für völlige Gelassenheit



2 Jahre Garantie auf Teile und Arbeit

Sie erhalten 2 Jahre Garantie auf Teile inklusive Pannendienst und Bergung für sämtliche Arbeiten, die von einem Renault Trucks Partner ausgeführt wurden.

Originalersatzteile

Originalteilequalität: Zuverlässig, robust und geprüft, damit die Performance Ihres LKW gewahrt bleibt.

Ersatzteilangebot

Wiederaufbereitete Teile:
Die ursprüngliche Leistung Ihres Fahrzeugs wird zu einem attraktiven Preis erhalten.



24/7
RENAULT TRUCKS

Diagnose und Reparatur rund um die Uhr

Unser Expertennetzwerk unterstützt Sie in 16 Sprachen. Sie erhalten einen festen Ansprechpartner für den gesamten Vorgang. Störungen werden von geschulten Technikern behoben, unter Verwendung speziell ausgestatteter Fahrzeuge und spezieller Diagnosewerkzeuge.

Fahren Sie unbesorgt



Optimale Nutzung Ihrer Fahrzeugflotte mit unserer Optifleet-Lösung



SENKUNG IHRES ENERGIEVERBRAUCHS

Optifleet Check

- Überwachung der Fahrzeugleistung (Kraftstoffverbrauch, Topografie, Geschwindigkeit)
- Verbesserung des Fahrverhaltens Ihrer Chauffeure dank personalisiertem Ecoscore-Bericht



FAHREN MIT ABSOLUTER SORGENFREIHEIT

Optifleet Map

- Planung von Routen



ZEITEINSPARUNG

Optifleet Drive

- Ferndownload von Fahrtenschreiberdaten ohne zwingenden Fahrzeugstillstand



ÜBERWACHUNG DES ZUSTANDS IHRER FAHRZEUGE

Optifleet Health

- Überwachung von in der Instrumententafel des Fahrzeugs angezeigten Warnungen in Echtzeit
- Vermeidung von Ausfallzeiten aufgrund von Pannen



SENKUNG DES UNFALLRISIKOS UND VERSCHLEISSES IHRER FAHRZEUGE

Optifleet Safety

- Überwachung sicherheitsrelevanter Fahrzeugereignisse
- Erhöhung der Sicherheit der Fahrer und anderen Verkehrsteilnehmenden
- Erkennung gefährlichen Verhaltens

Maximierung der Verfügbarkeit Ihrer Fahrzeuge und Kontrolle Ihrer Wartungskosten mit Start & Drive Predict

WARTUNGS- UND REPARATURKOSTENABDECKUNG

Vermeiden Sie unvorhergesehene Kosten: Ein Start & Drive Predict-Vertrag regelt Ihre Kosten.

PERSONALISIERTER WARTUNGSPLAN MIT FAHRZEUGÜBERWACHUNG

Fahrzeugverfügbarkeit steht bei uns an erster Stelle. Unsere Wartungsplanung und die Zusammenfassung von Wartungsarbeiten minimieren Ausfallzeiten und berücksichtigen die tatsächliche Nutzung Ihrer Fahrzeuge. Die ursprüngliche Leistung Ihrer Fahrzeuge wird gemäss den Wartungsempfehlungen von Renault Trucks aufrechterhalten.

VORAUSSCHAUENDE INSTANDHALTUNG



Mit Start & Drive Predict profitieren Sie von der Datenüberwachung in Echtzeit zur:

- Optimierung der Wartung
- Pannenvorhersage

FERNDIENSTE

Sie können sich jederzeit mit Ihren Fahrzeugen verbinden und Softwares aktualisieren, ohne die Fahrzeuge anhalten zu müssen.



Für jeden Untergrund

Der Renault Trucks K eignet sich ideal für den Einsatz in Steinbrüchen, auf schlammigen oder unebenen Untergründen. Er sorgt dafür, dass Sie Ihre Projekte erfolgreich fertigstellen, egal wie schwierig das Gelände ist. Die vielseitige Baureihe mit optimierten Antriebsstrang sorgt für produktive Abläufe.



«Renault Trucks bietet mir ein Fahrzeug, das perfekt auf die speziellen Anforderungen meiner täglichen Arbeit abgestimmt ist.»



Ein auf Kraftstoffeffizienz ausgelegter Antrieb

Wir bemühen uns unablässig um Effizienzsteigerungen und bieten Ihnen den optimalen Kraftstoffverbrauch für den jeweiligen Einsatz.

Reduzieren Sie CO₂-Emissionen und Kraftstoffverbrauch um bis zu 5 %.



**Höhere
Zuverlässigkeit und
Kraftstoffeinsparungen:**

- 1 DE11- und DE13-Motoren und angepasste Ölwechselintervalle

Unsere Motoren bieten folgende Vorteile:

EINE VERBESSERTE MOTORVERBRENNUNG DANK:

- Kolben mit wellenförmiger Brennkammer
- Neuen Einspritzdüsen
- Filter der neuesten Generation

REDUZIERUNG PARASITÄRER VERLUSTE

- Verringerte Motorreibung
- Turbolader mit Kugellager
- Elektrisch geregelte variable Lenkungspumpe
- Neuer, effizienterer Druckluftkompressor
- Noch effizientere Schmierstoffe



Die neueste Überarbeitung des Optidriver-Getriebes:

- 30 % schnellere und sanftere Schaltvorgänge
- Spezielle Optivision-Software

OPTIDRIVER XTREM

Konzipiert für Bergbau, Steinbrüche, Transport und schwere Erdbewegungsarbeiten, mit verstärkten Komponenten und einem Schaltmanagementprogramm, das an die Belastung des Fahrzeugs angepasst ist.

OPTIDRIVER XTREM + XTENDED

Ein besonders langsamer Kriechgang erleichtert das Anfahren mit schwerer Ladung.

Unsere Motoren in Verbindung mit der neuen Technologie und den Dienstleistungen sind Teil der Bemühungen, die Dekarbonisierung von Dieselfahrzeugen durch die Reduzierung der CO₂-Emissionen voranzutreiben.



Robustes Kraftpaket für jede Herausforderung

Der Renault Trucks K ist mit intensiv getesteten Komponenten und Lösungen ausgestattet. Seine Robustheit sieht man dem LKW bereits von aussen an.



Zyklon-Luftvorfilter

geeignet für staubige Umgebungen.

Mechanische Federung von 8 bis 10 t

mit geschmierten Gelenken für Extrembedingungen.

8 mm gerader Längsträger

Kabel- und Pneumatikstränge, separat gebündelt zur leichteren Wartung.

Kraftstofftanks aus Stahl und Aluminium für Geländeeinsätze.

Scheinwerferschutz

mit Polycarbonat-Streuscheiben (serienmässig), vertieft hinter dem Schutzgitter angeordnet für mehr Stossfestigkeit.

Optidriver XTREM

Verstärktes Getriebe für anspruchsvolle Anwendungen.

Schutzverkleidungen

an stossbelasteten Komponenten: EACU, Pneumatik.

Scheinwerferabdeckung aus 100 % Stahl

serienmässig dreiteilig, um Wartungskosten zu reduzieren.

Halbelliptische oder Parabelfederung

26 t 3 Blatt Parabel, 32 t 11 Blatt halbelliptisch, 38 t 4 Blatt Xtrem Parabel.

Erweitertes Angebot von verstärkten Längsträgern

zur Erhöhung des mechanischen Rahmenwiderstands.



Hervorragendes Handling



Fahrgestell, Antriebsstrang und Kabine sind für Arbeiten und Fahren unter extremen Belastungen mit maximaler Traktion und Effizienz ausgelegt. Die Performance wird durch die präzise Lenkung und den kleinen Wendekreis sowie das hervorragende Handling weiter verbessert.

Kleinerer Wendekreis
für leichteres Manövrieren

Bester Böschungswinkel am Markt:
32°*

515 mm Bodenfreiheit unter dem Tank

380 mm Bodenfreiheit unter der Achse

Doppelt übersetzte Tandemachse
für mehr Antriebsleistung in schwierigem Gelände.

Modelle mit 4x4, 6x6, 8x6 und 8x8
für höhere Antriebsleistung.

Schutz
unter dem Kühler und den Luftführungselementen sowie der Stahlmotorschale.

Differentialsperre zwischen Rädern und Brücke
serienmässig bei allen Modellen.





Alles ist für den Komfort des Fahrers ausgelegt

An Bord eines Fahrzeugs von Renault Trucks wurden selbst die kleinsten Details im Hinblick auf Komfort und Ergonomie optimiert. Damit Sie sich wohlfühlen, sowohl hinter dem Steuer als auch in Pausen.

«Die Lenksäule bietet mehr Komfort, die Fahrposition ist viel besser.»

Überragender Fahrkomfort

1 Schlüsselloser Fahrzeugstart per Starttaste

2 Sanftere Schaltvorgänge dank Optidriver-Getriebe

3 Intelligentes Blinker-Management **NEU**

4 Lenkrad **NEU**
→ Bequem erreichbare Funktionen



5 Induktionsladegerät* **NEU**

6 2 USB-C-Anschlüsse

7 Aufbewahrungsschublade

8 Getränkehalter

*optional

9 Ein modernisiertes Armaturenbrett **NEU**

→ Neue dynamische und digitale Datenanzeige

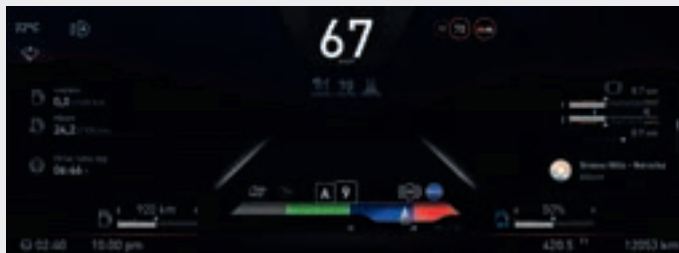

10 Multifunktionaler Bildschirm **NEU**

→ 9-Zoll-HD-Touchscreen

→ Fahrerassistenz (Kameras, Navigation)

→ Verschiedene Apps zur Konfiguration des Fahrzeugbildschirms

- Anrufverwaltung
- Musikbedienung

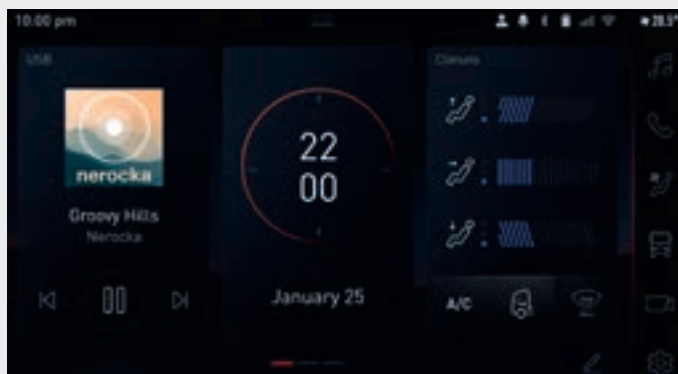

Die beste Lenksäule auf dem Markt

11 Multidirektional verstellbare Lenksäule

- 3 Einstellachsen zur einfachen Anpassung der Lenkradposition an Ihren Körperbau
- Entriegelung der Lenksäule per Fusschalter- beide Hände bleiben frei, um die optimale Lenkradposition einzustellen
- Leichter Zustieg zur Kabine bei hochgeklapptem Lenkrad
- Mehr Beinfreiheit, insbesondere im Kniebereich
- Vibrationen werden für mehr Komfort besser absorbiert.



Ein Wohnbereich fast wie zu Hause

Unsere Night & Day cab bietet Ihnen mit unserem Angebot an Liege- und Ablageoptionen einen komfortablen und geräumigen Innenraum.



Extensia* grosser unterer Schlafplatz

- Länge 2009 mm
- Breite 680 mm / um 120 mm ausziehbar (grössere Liegefläche bei gleichbleibendem Wohnraum)
- Matratzenstärke: 120 mm; Dichte: 40 kg/m³
- Erhältlich mit Memory-Schaum-Matratze* mit einem Raumgewicht von 80 kg/m³

*optional

Extrem bequeme untere Liege Sérénité*

- Länge 2018 mm
- Breite 671 mm hinter den Sitzen, 791 mm in der Mitte
- Dickere Matratze mit doppelt so vielen Federn, passend für jeden Körperbau
- Die Matratze kann von der Unterlage abgehoben werden, um sie leichter mit einem Spannbettlaken zu beziehen.
- Neues, leicht zu reinigendes texturiertes Gewebe
- Memory-Schaum-Matratzentopper* (2000 mm x 700 mm x 30 mm), Schaum 300 g/m³, Stoff passend zu den Bezügen der Sitze



Technologie für mehr Sicherheit

Der Renault Trucks K verfügt über die neuesten Fahrassistenz- und Bremssysteme. Dies garantiert die Sicherheit des Fahrers, des Fahrzeugs und seiner Umgebung, wie Fußgänger, Radfahrer und schwächere Verkehrsteilnehmer.





«Alle Bedienelemente und Anzeigen sind leicht erreichbar- und sichtbar.»

Sicherheitsausrüstung zu Ihrer Unterstützung



Radarsensoren und Kameras rund um den LKW **NEU**

Sie warnen Sie und helfen Ihre Fahrmanöver zu korrigieren und das Unfallrisiko deutlich zu verhindern.

Es besteht die Möglichkeit, 5 Digitalkameras zur Überwachung der Ladung oder der Sattelkupplung beim Andocken hinzuzufügen.

Möglichkeit der Bereitstellung einer analogen Kamera für den Auflieger zur Überwachung der Manöver*.

*Anpassung auf Anfrage



Fahrer-Müdigkeitserkennung und Spurhaltewarnsystem (DDAW*/LDWS)

Akustische und visuelle Warnung, wenn das Abkommen von der Spur oder das Einschlagen einer unerwarteten Fahrtrichtung erkannt wird.

*Driver Drowsiness & Alertness Warning / Lane Departure Warning System



Berganfahrhilfe

Betätigt automatisch die Bremsen bei Berganfahrt, erleichtert das Anfahren ohne Zurückrollen des Fahrzeugs.



Reifendruckkontrollsystem (TPMS*) **NEU**

Die Sensoren befinden sich an den Felgen des LKWs und bieten noch mehr Sicherheit, indem sie bei druck- oder temperaturbedingten Reifenproblemen warnen.

*Tire Pressure Monitoring System



→ **Gelb lackierte Trittstufen / Handgriffe**
Erhöhen die Sicherheit beim Betreten und Verlassen des Fahrerhauses.



→ **Serienmäßige Scheinwerferschutzgitter und Kunststoffverkleidungen***

* Optional



→ **Notaktivierung der Feststellbremse**
Wegfahrsperrung wird bei offener Fahrertür aktiviert.



→ **Sicherheitssensoren**
Ultraschall-Präsenzsensoren erkennen ungeschützte Verkehrsteilnehmer auf der Beifahrerseite. Die Warnung erfolgt über eine visuelle (LED) und Audio-Anzeige.



→ **Türsichtfenster**
An der Beifahrertür befindet sich ein zusätzliches Sichtfenster auf Höhe von Radfahrern und Fussgängern.

WEITERE SICHERHEITSELEMENTE:

- **Neutralsperre:**
Verhindert das Schalten in die Neutralstellung bei Bergabfahrt.
- **ESC**
Elektronische Stabilitätskontrolle
- **ASR**
Antriebsschlupfregelung

Weitere Informationen





Personalisierung Ihres Trucks

Armaturenbrett

KOMPAKT



Leder
(mit roten Nähten und
Schaum erhältlich)



Textil



Leder und Textil



Radmutterschutz +
Radmutterkappen verchromt



Alcoa Aluminiumfelgen,
gebürstet (matt)



Alcoa Aluminiumfelgen,
Dura-Bright (hochglänzend)

Anpassungsoptionen für die Aussenlackierung

Personalisieren Sie Ihr Fahrzeug mit einer grossen Auswahl von Lackierungsoptionen. Diese qualitativ hochwertigen Arbeiten werden von unseren Experten in unserem Werk ausgeführt. Renault Trucks stellt Ihnen sein Know-how zur Verfügung, damit Sie einen komplett personalisierten und schnell verfügbaren LKW erhalten.

NR	BESCHREIBUNG
F1	Spiegelhalterung
F2	Spiegel-Verbindungshalter
F5	Pi
F8	Spiegelabdeckung
F10	Spiegelabdeckungen
F11	Griffe
F22	Frontverkleidung (ohne Logo) und oberer Grill
F23	Ecke (ohne Gitter und ohne Befestigungspads)
F24	Scheinwerfereinfassungen



NR	BESCHREIBUNG
F9	Sonnenblende
F15	Zierleiste
F16	Lufteinlassverkleidung
F17	Spiegelabdeckung
F19	Türschloss
F20	Kotflügel oben und hinten
F21	Batteriekasten
F26	Trittstufen (rechts und links)



Zubehör für noch mehr Komfort



Wassertank



Abnehmbarer Kühlschrank



Flaschenhalter*



LED-Arbeitsscheinwerfer



Kraftstoff-Diebstahlvorrichtung



Dachträger mit zwei LED-Streifenleuchten



Standklimaanlage



New Force-Sitzbezüge

*Serienmässig bei Fahrzeugen mit Schlafplatz

Die Modellpalette im Überblick

Fahrerhaus	Typ	Antriebsformel	zgg / zZG	Motor	Leistung	Getriebe	Fahrgestell
Day Cab Night & Day Cab Sleeper Cab Crew Cab Crew cabs (XL und XXL)	Fahrgestell	4x2	18-19 t / 70 t	DE11	380 430 460	Automatisiertes Getriebe Optidriver 12-Gang	Medium Heavy Xtrem
		4x4	18-19 t / 70 t				
		6x4	26 t / 100 t				
		6x6	35 t / 100 t				
		8x4	32 t / 80 t				
		8x6	42 t / 80 t 50 t / 80 t				
Sattelzugmaschine	Sattelzugmaschine	8x8*	50 t / 70 t	DE13	440 480 520	Optidriver Xtrem 12-Gang	Medium Heavy Xtrem
		4x2	19-21 t / 70 t				
		4x4	19-21 t / 65 t				
		6x4	26 t / 120 t				
		6x6	35 t / 100 t				

*Nur 8x8-Fahrgestell mit Motor DE13. ** Optidriver Xtended mit 14 Gängen für 4x4, 6x6 und 8x8 verfügbar.

Antriebsstrang

MOTOR DE11 EURO VI

285 kW (380 PS) – 1800 Nm
323 kW (430 PS) – 2050 Nm
344 kW (460 PS) – 2200 Nm

Hubraum	10,8 l
Zylinder	6 in Reihe
Verteilung	Hinten
Bohrung	123 mm
Hub	152 mm
Kompressionsverhältnis	18:1
Gewicht (mit Ölfüllung)	965 kg

DE11 - 380 PS

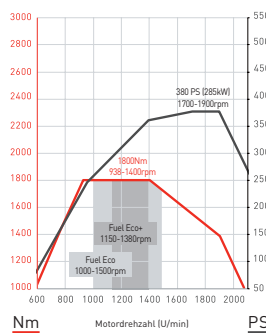

DE11 - 430 PS

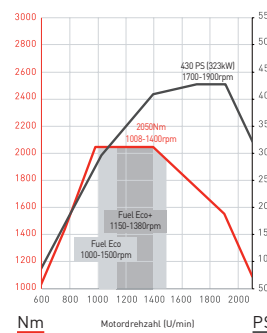

DE11 - 460 PS

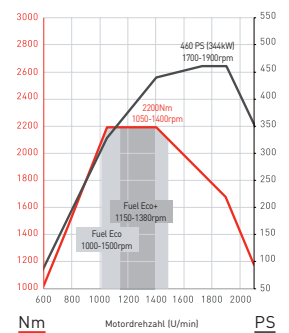

MOTOR DE13 EURO VI

330 kW (440 PS) – 2200 Nm
360 kW (480 PS) – 2400 Nm
390 kW (520 PS) – 2550 Nm

Hubraum	12,8 l
Zylinder	6 in Reihe
Verteilung	Hinten
Bohrung	131 mm
Hub	158 mm
Kompressionsverhältnis	18:1
Gewicht (mit Ölfüllung)	1067 kg

DE13 - 440 PS

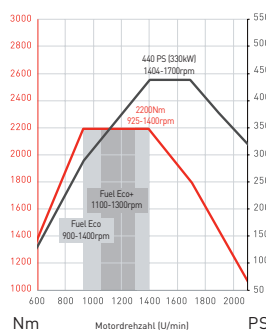

DE13 - 480 PS

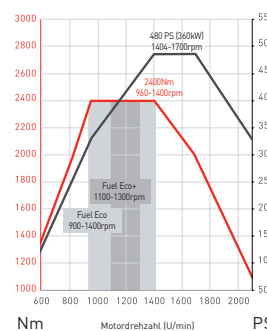

DE13 - 520 PS

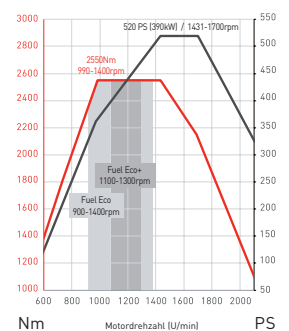

Fahrerhäuser

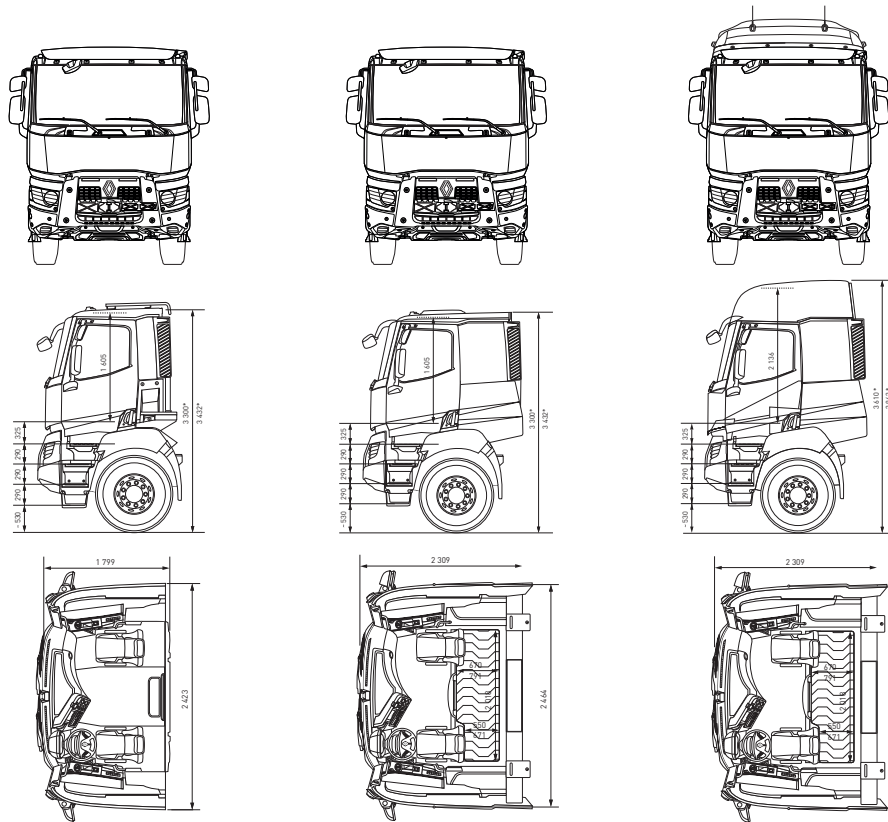

* Beladen / leer

		DAY CAB	NIGHT & DAY CAB	SLEEPER CAB
Typ		Kurzes Fahrerhaus Standarddach	Langes Fahrerhaus Standarddach	Langes Fahrerhaus Hochdach
Innenhöhe		1 605 mm	1 605 mm	2 136 mm
Höhe des Motortunnels		1 405 mm	1 405 mm	1 936 mm
Boden		Motortunnel 200 mm		
Trittstufen	4x2 - 6x4 - 8x4	3		
	4x4 - 6x6 - 8x6 - 8x8	4		

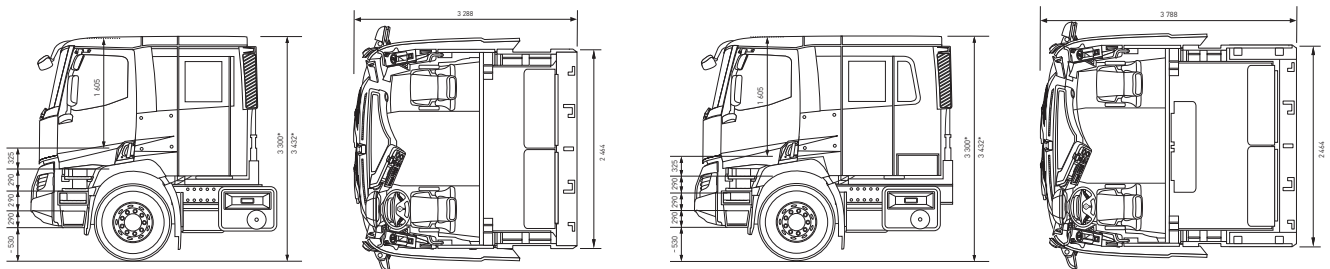

	XL CAB	XXL CAB
	4-türiges Fahrerhaus, 6 Sitze	4-türiges Fahrerhaus, 8 Sitze
	1 605 mm	1 605 mm
	1 405 mm	1 405 mm
	Motortunnel 200 mm	
	3	
	4	

* Für alle 4x2- und 4x4-Zugmaschinen

Fahrgestell

ACHSKONFIGURATIONEN

4x2	4x4	6x4	6x6	8x4	8x6	8x8
Sattelzugmaschine Fahrgestell	Sattelzugmaschine Fahrgestell	Sattelzugmaschine Fahrgestell	Sattelzugmaschine Fahrgestell	Fahrgestell	Fahrgestell	Fahrgestell
Gelände	Gelände	Gelände	Gelände	Gelände	Gelände	Gelände

RADSTÄNDE

		3 000	3 200	3 400	3 600	3 700	3 800	3 900	4 000	4 300	4 350	4 600	4 700	4 900	5 100	5 200	5 300	5 600	6 000
Fahrgestell	4x2					■			■	■		■							
	4x4				■	■			■	■		■		■					
	6x4		■	■				■		■		■		■				■	
	6x6					■		■		■		■							
	8x4									■	■	■							■
	8x6											■			■				■
	8x8												■	■	■			■	■
Zugmaschine	4x2					■	■												
	4x4					■													
	6x4	■	■		■			■											
	6x6				■	■		■											

FAHRGESTELLRAHMEN

- 1080 mm vorne.
- 850 mm hinten.
- Qualitätsstahl: Klasse G
- Das Fahrgestell ist mit Nieten und Schrauben befestigt, um insgesamt die bestmögliche Langlebigkeit zu erzielen.
- Mehrere mögliche Verstärkungen erhöhen die mechanische Festigkeit des Rahmens.

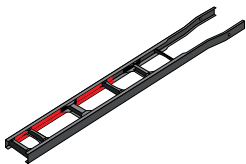

Fahrgestell Medium

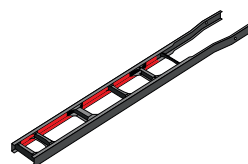

Fahrgestell Heavy

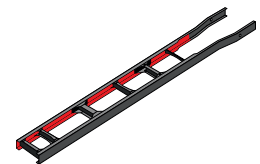

Fahrgestell Xtrem

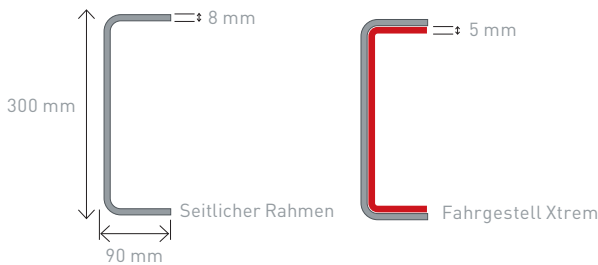

FEDERUNG

- Parabelfederung vorne mit Tragfähigkeit 7,5 (Zugmaschine), 8, 9, 10, 14,2, 15, 16, 18 und 20 t.
- Parabelfederung hinten mit Tragfähigkeit 13 oder 15 t für Brückennachse.
- Hinterachsfederung, Tragfähigkeit 26 t (Parabel) und 32 t (halbelliptisch) bei Tandem.
- Xtrem: 38 t verstärkte Parabelfederung hinten.



**Das Fahrer-
handbuch
von
Renault
Trucks**

**Über diesen Link
erreichbar**

Für die Baureihen
T/C/K mit
Produktionsdatum ab
Juli 2021 verfügbar





05/2023

Wir empfehlen Renault Trucks Oils.
Alle Massangaben und Merkmale sind unverbindlich.
Sie können ohne Vorankündigung vom Hersteller geändert werden.
Renault Trucks SAS mit einem Kapital von 50.000.000 € –
954 506 077 Handelsregister Lyon
Fotos ohne Gewähr



**RENAULT
TRUCKS**

renault-trucks.ch